

بسمه تعالی

راهنمای نصب و راه اندازی تابلو فرمان آسانسور

ویرایش : بهار ۱۳۹۷ (V1)

از اعتماد و حسن انتخاب شما سپاسگزاریم

شرکت آرمان پیشرو (ADL) در راستای ارتقاء سطح فن آوری در صنعت آسانسور با هدف دستیابی به بالاترین سطح کیفیت و خدمت رسانی به مشتریان و با تکیه بر دانش و تجربیات پرسنل خود بعنوان مهمترین و ارزشمندترین سرمایه های شرکت و با تحلیل توصیفی از وضعیت رقبا، فرصت بازار، شرایط اقتصادی، انتظارات ذینفعان و مشتریان و توان تکنیکال و مزیت های رقابتی و محوری اقدام به طراحی و ساخت این محصول نموده است. ADL با نگرش هم راستایی منافع خود با منافع مشتریان و احساس مسئولیت در قبال مصرف کنندگان در طراحی این محصول با بکارگیری قابلیت های کم نظیر نرم افزاری و سخت افزاری و امکان نصب و راه اندازی آسان این محصول، این حق را برای مشتریان خود قائل می باشد تا با مقایسه این محصول با محصولات مشابه، بهترین انتخاب ممکن را انجام دهند. لذا ما ارزش سازمانی خود را در ارائه محصولی با کیفیت با رعایت دقیق موارد ایمنی، پایبندی به اصول و ارزشها در تعامل با مشتریان و صداقت در گفتار و رفتار بعنوان اساس اعتمادسازی تبیین کرده و خود را بر اجرای دقیق و صحیح این ارزشها متعهد می دانیم. امید داریم با ارائه نظرات و پیشنهادات خود ما را در ارتقاء فرهنگ و دانش سازمانی و بهبود مستمر در تمام فرآیندها و معیارها و دستیابی به بالا ترین سطح کیفیت یاری فرمائید.



شماره های تماس دفتر مرکزی و خدمات پشتیبانی :

نام	تلفن
دفتر مرکزی تهران	۴۶۰۷۷۲۸۵ و ۴۶۰۷۷۲۹۴ - ۰۲۱
خدمات	۰۹۱۰۲۰۱۲۲۰۵ و ۰۹۱۰۲۰۱۲۲۰۴ ۰۹۱۹۸۸۹۸۴۴۷
تلفکس	۴۶۸۱۴۲۳۷ - ۰۲۱
واحد فروش	۰۹۱۲۷۰۵۰۱۴۷

در صورت نیاز به اطلاعات تکمیلی در مورد محصولات ADL و شماره های نمایندگی های شهرستان ها به سایت زیر مراجعه نمایید:

ADL ELEVATOR

مزایای عمومی تابلو فرمان های ADL :

- دارای نرم افزاری هوشمند و سریع با استفاده از میکرو کنترلرهای سری PIC 18
- سرویس دهی تا ۱۶ توقف بدون نیاز به برد کمکی و تا ۳۲ طبقه با برد کمکی
- کنترل نرم افزاری انواع درب ها بدون نیاز به سنسور مجزا (تک درب و دو درب بدون نیاز به استفاده از سنسور جانبی)
- قابلیت عملکرد در حالت پارالل و سریال (به صورت انتخاب نرم افزاری)
- امکان تعیین مد نمایش نمراتور (به صورت سون سگمنت , باینری و کد گری)
- امکان توقف کابین در طبقه دلخواه در حالت آتش سوزی
- نمایش وضعیت ورودی ها و خروجی ها و موقعیت کابین
- دارای نمایشگر LCD برای تنظیم پارامترها و نمایش عملکرد سیستم
- تنظیم سرعت های مختلف با توجه به کاربردهای مختلف (مانند تعریف سرعت میانی در تابلوهای 3VF به نام (Medium Speed)
- قابلیت ثبت 10 خطای آخر
- مجهز به ۳ رله قابل برنامه ریزی
- تعیین نوع سیستم حرکتی (دو سرعه , 3VF , هیدرولیک)
- مجهز به ورودی مجزا مربوط به حالت نجات اضطراری (ورودی EM)
- قابلیت راه اندازی سیستم نجات اضطراری بر روی تمامی تابلو ها
- حفاظت از باتری های Back Up به کمک سیستم Battery Cut برای جلوگیری از فرسوده شدن زود هنگام باتری ها
- تشخیص هوشمندانه جهت حرکت اضطراری برای کاهش مصرف انرژی و افزایش کارایی مجهز به حفاظت های الکتریکی
- نمایش پیغام F در حالت رویزیون بر روی نمایشگر و نشان دادن موقعیت کابین در حالت رویزیون
- حفاظت در برابر نویز های محیطی و قابلیت اطمینان بالا به دلیل وجود نرم افزاری قدرتمند
- دارای ابعاد و قیمتی مناسب
- دارای جعبه مقاوم با رنگ الکترواستاتیک
- مطابق با استاندارد EN81
- مجهز به سیستم PREE DOOR OPENING و RELEVELING

ADL ELEVATOR

- کاهش هزینه های پشتیبانی و نگهداری به دلیل استفاده از المان های درجه یک و چند مرحله کنترل کیفیت
- قابلیت تعریف تعداد استارت و کد گذاری
- قابلیت تشخیص پل بودن مدار سری ایمنی (جهت عدم جلوگیری از پل کردن مدارات درب ها)
- قابلیت تشخیص خطا در درایو
- قابلیت تعریف تعداد استارت
- قابلیت اجرای شستی کنسلینگ
- قابلیت کنسل کردن هر کدام از شستی های کابین و طبقات بطور نرم افزاری
- قابلیت تنظیم پرچم های دور اندازی به صورت نرم افزاری (مربوط به طبقات خیلی کوتاه و بلند)
- قابلیت اصلاح فاز اتوماتیک در کلیه تابلو های 3VF
- قابلیت راه اندازی سیستم های 3VF به صورت تکفاز (جهت راه اندازی موتور های سه فاز به برق تکفاز)

شماره نمایندگی های فروش و خدمات پس از فروش تابلو فرمان ADL :

شماره تلفن همراه	موضوع فعالیت	استان فعالیت	نام
۰۹۰۲۱۲۰۰۹۱۰	فروش و خدمات	سمنان	حسن زاده
۰۹۱۹۳۰۱۵۴۱۹	فروش و خدمات	مازندران	براری
۰۹۱۹۳۰۱۵۴۲۹	فروش و خدمات	اصفهان	صفایی
۰۹۱۹۳۰۱۵۴۳۹	فروش و خدمات	البرز	پیر علی
۰۹۱۹۳۰۱۵۴۶۹	فروش و خدمات	لرستان	ذوالفقاری
۰۹۱۹۳۰۱۵۴۹۹	فروش و خدمات	قزوین	ذوالفقاری
۰۹۱۰۵۵۰۵۹۴۲	فروش و خدمات	خراسان	مقیمي

ADL ELEVATOR

معرفی ترمینال های نابلو:

نام ترمینال	شرح
SP1,SP2	خروجی سخنگو
AL3	روشنایی اضطراری داخل کابین (+)
AL2	مشترک روشنایی و آلامر اضطراری کابین
AL1	آلامر اضطراری داخل کابین (+)
DD	لامپ جهت پایین
DU	لامپ جهت بالا
+24	برق تغذیه
G22	مشترک سویچ های مختلف سیستم و شستی ها
O	کنتاکت فرمان درب باز کن
C	کنتاکت فرمان درب بسته کن
CM	مشترک باز و بسته شدن درب
a...g	نمراتور
OVL	اضافه بار کابین
FTO	مقاومت حرارتی داخل موتور (PTC)
DO	شستی درب بازکن داخل کابین
DC	شستی درب بسته کن داخل کابین
OPL	میکروسوییچ حد باز شدن درب کابین
CLL	میکروسوییچ حد بسته شدن درب کابین
FIR	قابل تحریک از اعلام حریق ساختمان
CA1	لیمیت سوئیچ شناسایی پایین
CAN	لیمیت سوئیچ شناسایی بالا
4BS	فیدبک ترمز
SLF	سنسور دورانداز
LEF	سنسور توقف
RVD	برگشت رویزیون کابین جهت پایین
RVU	برگشت رویزیون کابین جهت بالا
REV	برگشت رویزیون کابین
C1--C8	برگشت شستی های کابین تا طبقه هشتم
H1--H8	برگشت شستی های طبقات تا طبقه هشتم
AX-BX	ارتباط سریال نابلو با برد کارکدک

نام ترمینال	شرح
FLC	ورودی برق برای روشنایی و پریرز
MP	نول نابلو
R	فاز اصلی ورودی
S	فاز اصلی ورودی
T	فاز اصلی ورودی
U	فاز خروجی دور تند
V	فاز خروجی دور تند
W	فاز خروجی دور تند
U1	فاز خروجی دور کند
V1	فاز خروجی دور کند
W1	فاز خروجی دور کند
BR1	مثبت ترمز
BR2	منفی ترمز
MP	نول مصرفی
MP	نول مصرفی
FAN	فن موتور
FTS	ترموستات جداره ای موتور
DM1	مثبت مگنت درب بازکن
DM2	منفی مگنت درب بازکن
CL	روشنایی تایمردار کابین
CPL	برق دائم مربوط به تجهیزات بجز پریرز
CPL2	برق دائم مربوط به پریرز روی کابین
G90	مشترک سری استپ (آغاز)
TP1	سری استپ
TP2	سری استپ
TP3	سری استپ
TP4	برگشت سری استپ کابین
66	برگشت کنتاکت دو شاخ درب طبقات
69	کنتاکت درب کابین
68	انتهای سری استپ

ADL ELEVATOR

راهنمای نصب تابلوی ADL :

ردیف	<p>پس از نصب تابلو در موتورخانه مراحل زیر را انجام دهید (با استفاده از کلید REV-NORMAL ، تابلو را در مد رویزیون قرار دهید)</p>
۱	<p>کابل سه فاز اصلی (R,S,T) را به ترمینال های متناظر بر روی تابلو وصل نمائید. (در صورت روشن نشدن لامپ سبز رنگ کنترل فاز ، جای دو فاز ورودی به تابلو را جابجا کنید)</p>
۲	<p>کلید مینیاتوری F1 را وصل کرده و پارامترهای برد اصلی را مطابق با توضیحات صفحه ۹ و ۱۰ تنظیم نمائید.</p>
۳	<p>بطور موقت از سیم پل آماده برای خارج کردن سنسورها و لیمیت سویچ های مورد نیاز استفاده شود تا امکان استارت موتور بدون وجود سنسورها و لیمیت سویچ ها در مد رویزیون وجود داشته باشد. به یاد داشته باشید پس از نصب هر یک از سنسورها و لیمیت سویچ ها ، سیم پل مربوطه را از تابلو جدا کرده و کنتاکت سنسور یا لیمیت سویچ را جایگزین کنید. ترمینال های FTO , REV , CAN , CA1, 4BS , DO , OPL , CLL , LEF , SLF را به ترمینال G22 و ترمینال های 68 , 69 , 66 , TP4 را با استفاده از سیم پل های آماده به G90 اتصال دهید . بعد از قراردادن سیم پل های فوق ، یک بار تابلو را ریست کنید تا سیستم آماده کار در حالت رویزیون شود. (در تابلو های کارکدک ترمینالهای DO , OPL , CLL بر روی برد کارکدک می باشد)</p>
۴	<p>برای مطمئن شدن از صحت اتصال سه فاز موتور اصلی ، با فشردن RVU و RVD به ترتیب وصل کنتاکتورهای سرعت و جهت دقت شود. در صورتیکه جهت حرکت موتور با جهت فرمان رویزیون یکسان نباشد ، ترتیب سیم های موتور (U با V) و (U1 با V1) جابجا شود .</p>
۵	<p>اتصال زمین موتور و سایر تجهیزات به اتصال زمین تابلو وصل شود. در تابلوی ، یک طرف ترمینال 110V از طریق کلید مینیاتوری F110 به ترمینال ارت متصل شده است . در صورت وجود اتصالی در مدار سری استپ ، کلید F110 قطع می شود .</p>
۶	<p>در طبقات نهایی ، طبق دیاگرام صفحه ۵ ، لیمیت سوئیچ های CA1,CAN نصب شوند. زمانیکه کابین با CA1 برخورد می کند ، LED مربوطه بر روی برد خاموش میشود . پرچم های مربوط به سنسورهای SLF,LEF نیز در داخل چاه نصب شوند.</p>
۷	<p>طول مناسب برای پرچم های SLF و LEF در نظر گرفته شود . بهترین اندازه برای طول پرچمک دور انداز (SLF) 15cm و برای پرچمک توقف (LEF) 20cm در آسانسورهای با سرعت 1m/s میباشد. برای سرعت های بالاتر باید از سنسورهای FAST استفاده شود.</p>
۸	<p>رله های جریان و رله کنترل فاز در تابلو مطابق با پلاک موتور تنظیم شوند . (مطابق توضیحات صفحه ۱۵)</p>

ADL ELEVATOR

اتصال ترمینال های موتور به تابلو

ترمینال های قدرت 380V

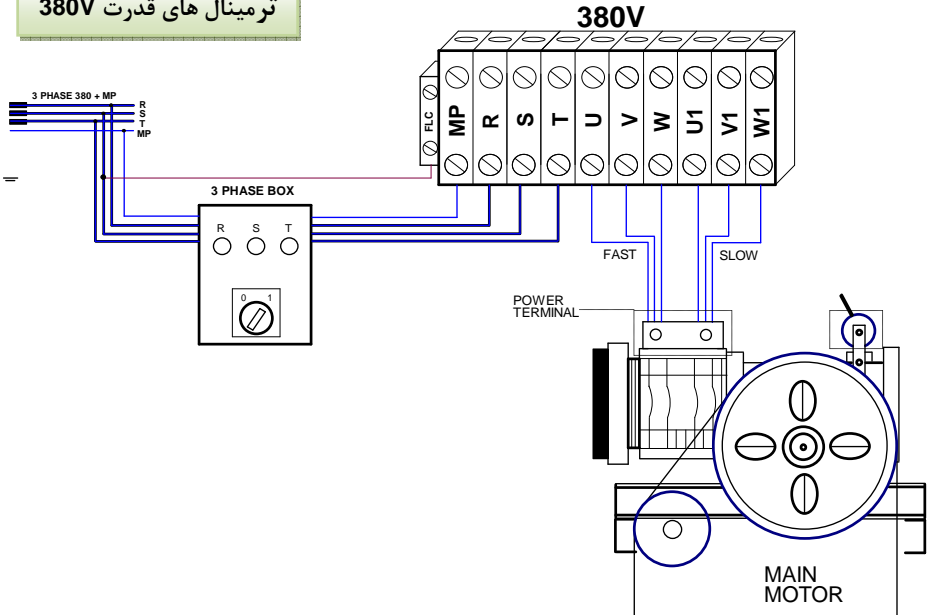

ترمینال های قدرت 220V

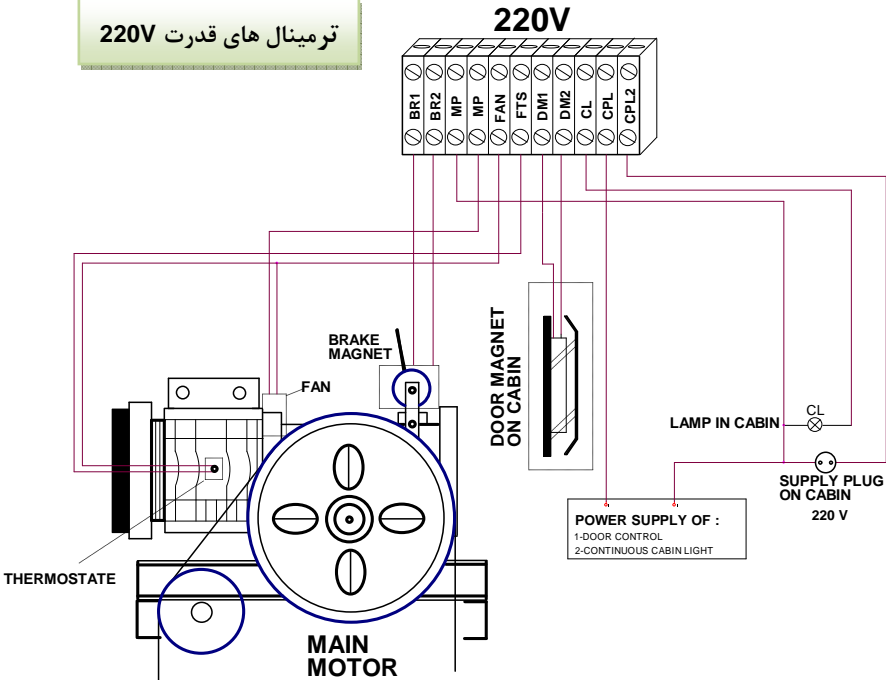

ADL ELEVATOR

نقشه اتصال قطعات داخل چاهک به تابلو مطابق با درب نیمه :

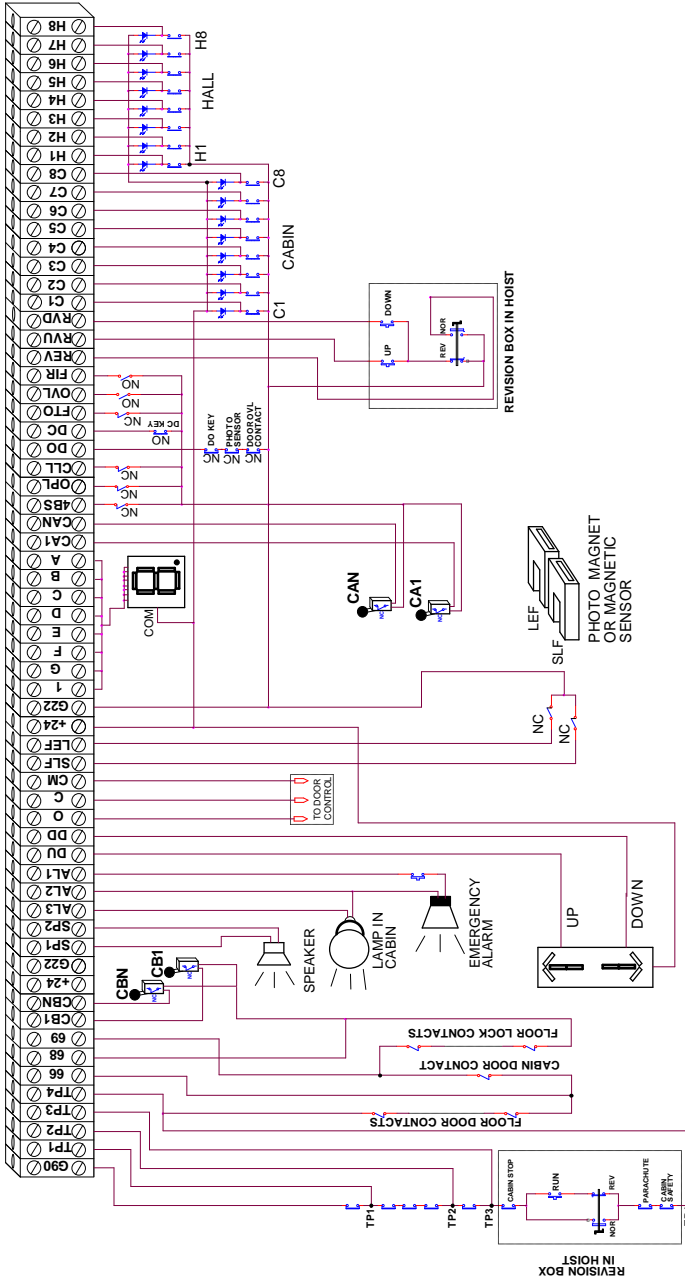

ADL ELEVATOR

ترتیب پرچم ها و Limit Switch ها برای سیستمهای دو سرعه :

در سیستمهای دوسرعه معمولی ، Limit Switch های CA1, CAN به اندازه فاصله تنظیم شده برای پرچم دوراندازی تا تراز طبقه تنظیم می شوند. (معمولاً 100cm)
 CB1 ، پائین تر از CA1 و CBN ، 30cm بالاتر از CAN نصب می شود.

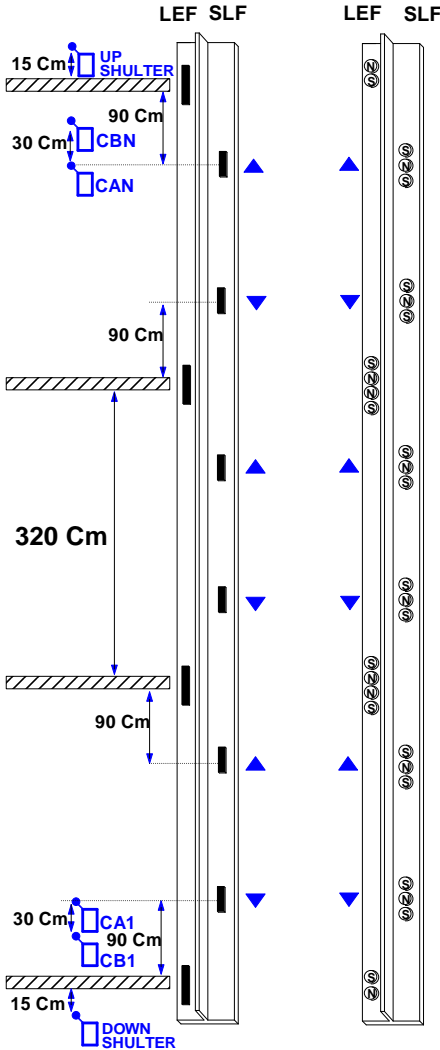

تنظیم پارامترها :

17-SLOW DOWN FLAG =0(TWO)
 18-SLOW FLAG NUM=0(TWO)

در اغلب موتورهای دو سرعه 1m/s ،
 فاصله پرچم دورانداز تا LEVEL ،
 100cm تنظیم می شود.

پرچم موثر دور اندازی
 در جهت بالا

پرچم موثر دور اندازی
 در جهت پایین

2SPEED

LEVEL, SLOW DOWN FLAG &
 LIMIT SWITCHES IN HOIST

ADL ELEVATOR

ترتیب پرچم ها و Limit Switch ها برای سیستمهای 3VF:

در سیستمهای 3VF، Limit Switch های CAN, CA1 به اندازه فاصله تنظیم شده برای پرچم دوراندازی تا تراز طبقه تنظیم می شوند. (معمولا 170-190 cm برای سرعت 1 m/s)
 تذکر مهم: دقت شود در چیدمان Limit Switch های CAN, CA1 ابتدا سنسور دور انداز دیده شود و سپس Limit Switch های CAN, CA1.

ترتیب پرچم ها و Limit Switch ها برای دور اندازی به روش دوم:

دو سرعه

3VF

LEF SLF



LEF SLF

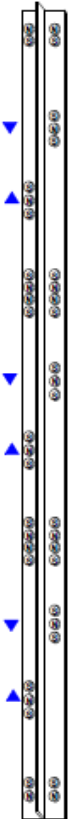

برای پروژه هایی که دارای فاصله طبقات غیر یکنواخت هستند استفاده از روش زیر مناسب است. در این روش برای توقف، هر دو سنسور فعال می شوند.

برای دور اندازی در جهت بالا ورودی LEF و در جهت پایین ورودی SLF پرچم های دور اندازی را می شمارند.

با استفاده از این روش برای هر دو سیستم دو سرعه و 3VF بدون توجه به محدودیت فاصله طبقاتی، امکان تنظیم فاصله دور اندازی میان طبقات میسر می گردد.

تنظیم پارامترها در دو سرعه و 3VF:

17-SLOW DOWN FLAG =1 (TWO)

18-SLOW FLAG NUM=1 (TWO)

ADL ELEVATOR

نقشه های راهنمای سیم کشی سری استپ (۱۱۰ ولت) :

مشترک در تمام درب ها

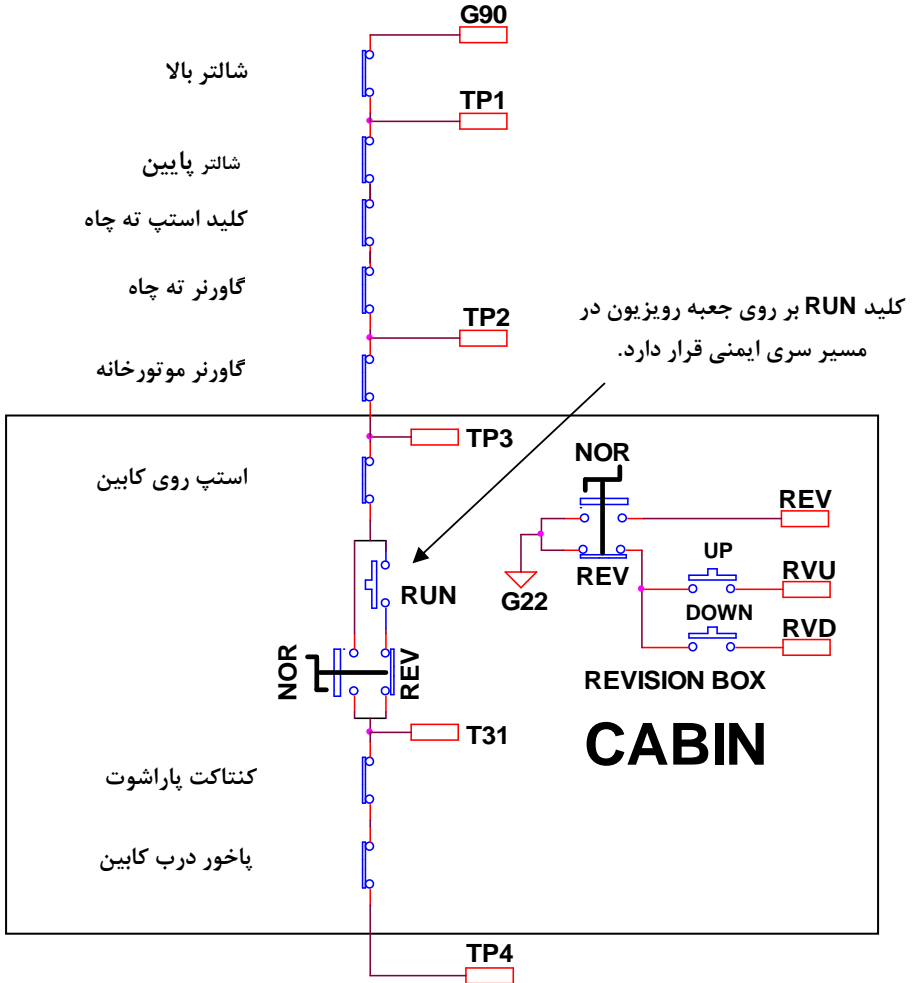

ADL ELEVATOR

درب تمام اتوماتیک

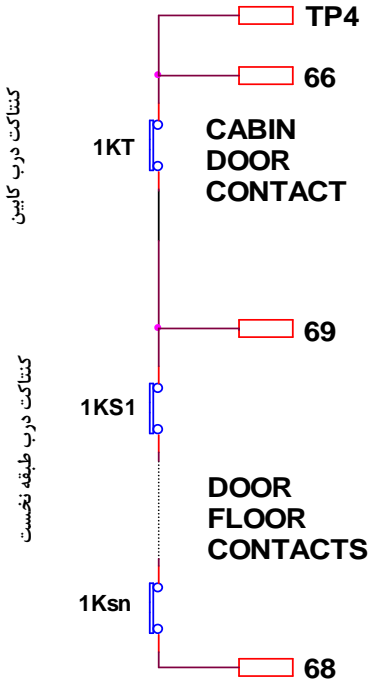

درب نیمه اتوماتیک

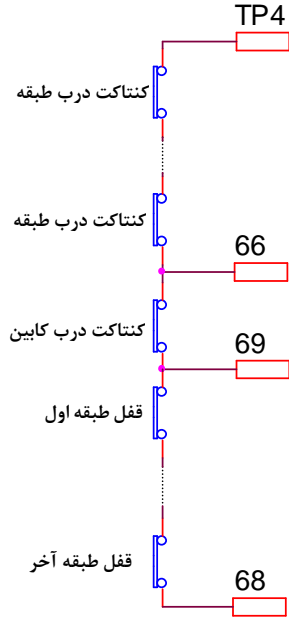

درب ساده

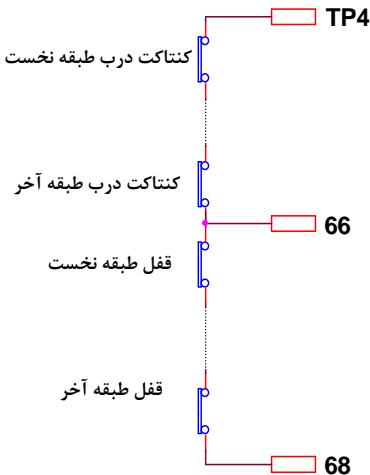

NOTE

در کابین های بدون درب، کنتناکت فتو سنسور باید در مدار سری استپ قرار گیرد.

در صورت استفاده از درب ساده پارامتر **DOOR SYSTEM** (شماره ۳) بر روی درب نیمه تنظیم شود و مدار ۶۶ به ۶۹ پل شود.

ADL ELEVATOR

مد شناسایی اولیه:

در حالت شناسایی برای اولین بار در تابلوهای ADL بایستی کابین را در حالت رویزیون به سمت بالاترین طبقه (CAN) و یا پائین ترین طبقه (CA1) هدایت نمود در این صورت با نرمال کردن برد اصلی تابلو با دور کند برای شناسایی به سمت لول بالاترین و یا لول پائین ترین طبقه فرمان حرکت را صادر نموده و با دیدن LEVEL طبقه خود را شناسایی می نماید.

- ۱- اگر کابین ، CAN را دیده باشد ، برای شناسایی به سمت بالا حرکت می کند و با دیدن پرچم توقف آخرین طبقه متوقف می شود.
- ۲- اگر کابین ، CA1 را دیده باشد ، برای شناسایی به سمت پایین حرکت می کند و با دیدن پرچم توقف اولین طبقه متوقف می شود.

نرم افزار برد اصلی (ADL300) و تنظیمات آن :

کلید SKIP برای انصراف و برگشت به منوی اصلی بدون ذخیره تغییرات

کلید UP برای افزایش مقادیر ↑

کلید DOWN برای کاهش مقادیر ↓

کلید ENTER برای ورود و ذخیره کردن ↵

برای ورود به تنظیمات ، جامپر موجود در کنار کلید RST برد بر روی دو پایه خود قرار گیرد و برد RESET شود.

برد ADL 300 :

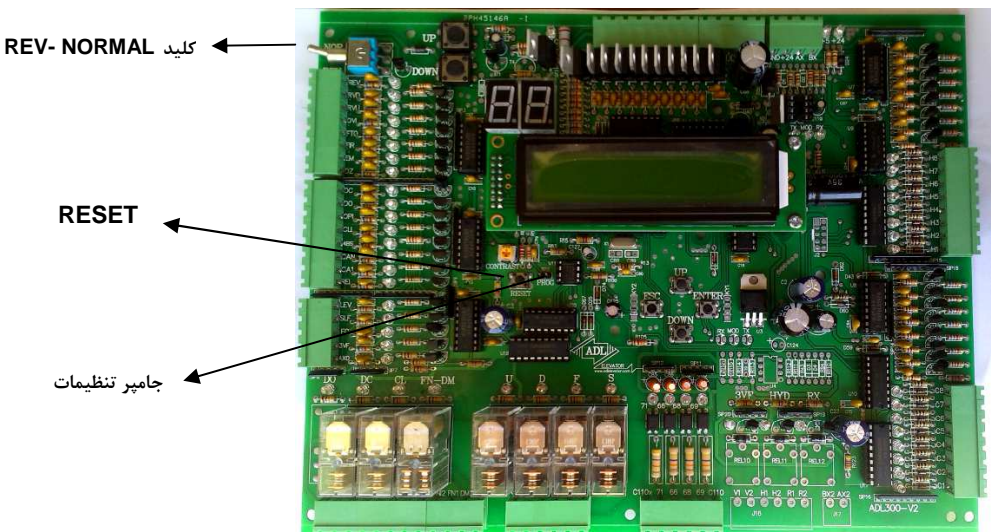

ADL ELEVATOR

پارامترهای نرم افزاری در برد ADL300 :

ردیف	نام پارامتر	پیش تنظیم	Min	Max	توضیحات
۱	FLOOR NUMBERS	6	2	16	تعداد طبقات
۲	NUMERATOR	G 1 2 3	-19	+19	شاخص نمراتور طبقات
۳	DOOR SYSTEM	1	1	2	ساده : 0=S نیمه: 1=SS تمام : 2=OT دو درب نرم افزاری : 3=2SS
۴	MOVE TIME	31	07	99	ماکزیمم زمان مجاز حرکت کابین
۵	LIGHT TIME	45	10	99	مدت زمان روشنایی داخلی کابین پس از توقف
۶	SERVICE TYPE	0	0	3	نوع سرویس دهی : PUSH=3 CS=2 DOWN=0 FULL=1
۷	PARK FLOOR	0	0	16	طبقه پارک کابین
۸	BASE FLOOR	1	1	8	تعریف طبقه همکف ، سرویس دهی برای طبقات زیرین این طبقه به صورت COLLECTIVE UP است.
۹	DOOR PARK MODE	0	0	1	باز یا بسته بودن درب آسانسور در حالت پارک : CLOSE=1 OPEN=0
۱۰	LEV UP DEL	0	0	10	زمان تأخیر در توقف به سمت بالا در هنگام توقف (0*100 mSEC)
۱۱	LEV DOWN DEL	0	0	10	زمان تأخیر در توقف به سمت پائین در هنگام توقف (0*100 mSEC)
۱۲	DOOR CLOSE TIME	7	3	99	زمان مجاز برای بسته شدن درب کابین
۱۳	RESET SPEED	0	0	2	سرعت شناسایی: SLOW=0 FAST=1 NONE=2
۱۴	DOOR OPEN TIME	3	1	99	زمان مجاز برای باز شدن درب کابین
۱۵	U/D DELAY	3	0	20	تأخیر در قطع کنتاکتور های U/D در هنگام توقف (0*100 mSEC)
۱۶	REV DELAY	0	0	20	این پارامتر فقط در سیستمهای 3VF کاربرد دارد. تأخیر در قطع کنتاکتورهای جهت در حالت Inspection یا رویزیون (در موتورهای Gearless ، قطع همزمان کنتاکتورهای حرکت و ترمز در حالت Rev موجب حرکت معکوس کابین میشود).
۱۷	SLOW DOWN FLAG	0	0	1	تعیین پرچم دوراندازی: FIRST=1 SECOND=0
۱۸	S_FLAG NUM	0	0	1	تعداد پرچم های دوراندازی بین هر دو طبقه : ONE=1 TWO= 0
۱۹	INDICATOR OUT	0	0	3	تنظیم خروجی نمراتور در 7seg 0:7seg: عادی 1: BIN: خروجی باینری 2: Line: به ازای هر طبقه فقط یک خط از 7seg نمایش داده می شود. 3: Gray: خروجی نمراتور بصورت کد Gray

ADL ELEVATOR

ردیف	نام پارامتر	پیش تنظیم	Min	Max	توضیحات
۲۰	PRE DOOR OPEN	0	0	1	این پارامتر فقط در سیستمهای 3VF کاربرد دارد. از این پارامتر برای باز شدن درب کابین قبل از رسیدن به طبقه مورد نظر استفاده می شود. ACT=1 INACT=0
۲۱	FTF DELAY FLOOR TO FLOOR DELAY	0	0	20	این پارامتر فقط در سیستمهای 3VF و تنها هنگام حرکت کابین بین دو طبقه کنار هم و برای کاهش فاصله پیاده روی کاربرد دارد. تأخیر در دوراندازی پس از فعال شدن پرچم دوراندازی، در مسیر حرکت بین دو طبقه. مثلاً 1sec=10x100mSEC - تنظیم این پارامتر با توجه به پارامترهای 3VF برای کوتاه ترین طبقه انجام میشود. - تنظیم نادرست این پارامتر میتواند موجب عدم توقف کابین در طبقه مورد نظر شود.
۲۲	RELEVELING	0	0	1	فعال کردن سیستم RELEVELING ACT=1 INACT=0
۲۳	DM OFF DELAY	0	0	20	از این پارامتر برای تنظیم تاخیر نرم افزاری در قطع رله DM استفاده می شود. (00*100 mSEC)
۲۴	FIRE FLOOR	1	1	16	از این پارامتر برای توقف کابین در طبقه مورد نظر در مد FIRE می توان استفاده نمود.
۲۵	ENTER CODE	0000	0000	9999	-
۲۶	LAST MESSAGE	--	--	--	نمایش 10 پیغام یا خطای آخر
۲۷	7 SEG STANDBY	1	0	1	تنظیم مد STANDBY برای 7seg ACT=1 INACT=0
۲۸	DUPLEX	0	0	1	راه اندازی آسانسور به صورت دوبلکس ACTIVE : 1 CANCEL : 0
۲۹	DUPLEX STATUS	1	0	1	تعریف تابلوی اصلی و پیرو در سیستم دوبلکس: SLAVE=0 MASTER=1
۳۰	DUPLEX SAVE	0	0	1	اولویت سرویس دهی در مد دوبلکس ENERGY=0 TIME=1
۳۱	ADJUST TWO DOORS	0	0	1	تعیین باز شدن دربها به صورت نرم افزاری (دو درب نرم افزاری) 0:RIGHT 1:LEFT در کابین های دو درب، با استفاده از این تنظیم می توان فرمان باز و بسته شدن هر دو درب را به صورت نرم افزاری از طریق رله های DO, DC موجود در برد ADL 300 برای هر طبقه صادر کرد. در صورت 0 بودن درب بسته مانده و 1 درب باز می شود که برای تمامی طبقات به طور مجزا قابل تنظیم می باشد به عنوان مثال: 0:RIGHT 1:LEFT FLOOR 1 یعنی در طبقه اول درب راست باز و درب چپ بسته باشد.

ADL ELEVATOR

ردیف	نام پارامتر	پیش تنظیم	Min	Max	توضیحات
۲۲	START NUMBER	-	-	-	نمایش تعداد استارت آسانسور
۲۳	LEV DELAY	0	0	20	زمان تأخیر در هنگام توقف (بعد از دیدن سنسور لول) (0*100 mSEC)
۲۴	ELEVATOR TYPE	0	0	2	انتخاب نوع موتور : 2SPEED: 0 3VF= 1 HYD=2
۲۵	HYD TIME	0	0	10	مقدار زمان عملکرد رله هیدرولیک در برد اصلی
۲۶	CONTACTOR F_B	0	0	1	انتخاب نوع فیذبک کنتاکتورها CLOSE=1 OPEN=0
۲۷	EXT-BOARD-ADL 16	0	0	1	انتخاب برد گسترش برای ۱۶ توقف
۲۸	EMERGENCY TIME	50	40	99	زمان مجاز برد در کارکرد برق اضطراری
۲۹	EMERGENCY MODE	0	0	1	تنظیم انتخاب نوع عملکرد سیستم نجات اضطراری ADL-PWM = 0 تابلو های دارای برد سه فاز EVA = 1 تابلو های درایو دار و تابلو هایی با مد UPS
۴۰	CARCODEC	0	0	1	انتخاب نوع عملکرد آسانسور در حالت پارالل یا سریال : با توجه به اینکه برد تابلو های ADL قابلیت کار در حالت پارالل و سریال را دارد با انتخاب نوع عملکرد میتوان آسانسور را در دو حالت موجود راه اندازی نمود . ACT = 1 : فعال شدن ارتباط سریال با برد کارکدک INACT = 0 : کارکرد در حالت پارالل بدون نیاز به برد کارکدک قبل از فعال کردن پارامتر های فوق ترمینال های AX, BX برد کارکدک را به ترمینال های VA, VB برد اصلی وصل نمایید. در صورت قطع بودن ارتباط بین برد اصلی و برد کارکدک و فعال سازی پارامتر فوق بیزر برد اصلی به طور یکسره فعال می شود.
۴۱	PASSWORD	0000	0000	9999	قفل کردن پارامتر های تنظیم شده با انتخاب رمز ACTIVE : 1 CANCEL : 0
۴۲	SET DEFAULT	0	0	1	بازگشت کلیه پارامترها به مقدار اولیه INACTIVE=0 ACTIVE=1
۴۳	BAYPASS - 68	0	0	1	چک کردن پل بودن قفل مدار سری ایمنی (۶۸) ACTIVE : 1 CANCEL : 0
۴۴	MEDIUM SPEED	0	0	1	فعال سازی سرعت میانی در تابلو های 3VF ACTIVE : 1 CANCEL : 0 با فعال سازی این پارامتر رله سرعت میانی در برد فعال گردیده و میتوان برای حرکت در بین یک طبقه برای داشتن حرکتی بهتر و نرم تر با زمان پیاده روی مناسب سرعت میانی (سرعت چهارم) در درایو را نیز فعال نمود
۴۵	START DELAY	3	0	30	تأخیر در زمان فرمان استارت 0 * 100ms بعد از احضار طبقات و تکمیل مدار ایمنی بعد از این تایم فرمان حرکت صادر میگردد (پارامتر فوق در درب هایی که دارای بانس می باشد کاربرد دارد)

ADL ELEVATOR

ردیف	نام پارامتر	پیش تنظیم	Min	Max	توضیحات
۴۶	PARK TIME	0	0	20	زمان فرمان برای حرکت به سوی طبقه پارک 0 * 60s در صورت تعریف طبقه پارک در پارامتر ۷ میتوان زمان مورد نیاز برای رفتن به طبقه پارک را در پارامتر فوق تعریف نمود. در صورت صفر بودن پارامتر فوق و تعریف طبقه پارک بعد از سپری شدن تایم CL کابین به طبقه پارک می رود.
۴۷	SOLW DOWNFLAG SET	-	-	-	روش قابل تنظیم برای چیدمان آهنرباهای دور انداز : این روش برای اسانسور های با طبقات خاص مورد استفاده قرار میگیرد . (آسانسور های دارای طبقات بسیار کوتاه و خیلی بلند). شرط فعال سازی پارامتر فوق تنظیم پارامتر ۱۷ بر روی 2 می باشد. در این روش برای هر کدام از طبقات به طور جداگانه پرچم دور اندازی (از بالا به پایین و بالعکس) تعریف می گردد. در این روش پرچم دور اندازی برای هر کدام از طبقات به طور جداگانه در دو جهت تعریف میگردد . به عنوان مثال : UP FLAG = 2 DOWN FLAG = 2 FLOOR 2 1 به منزله یک پرچم مانده به طبقه مقصد دور اندازی صورت گیرد ۲ به منزله دو پرچم مانده به طبقه مقصد دور اندازی صورت گیرد ۳ به منزله دور اندازی با پرچم دوم طبقه قبل (در طبقات خیلی کوتاه)
۴۸	CANCELING CABIN	0	0	1	INACT=0 ACT = 1 فقط برای سیستم غیر کارکدک
۴۹	CL MODE	1	0	1	INACT=0 ACT = 1 قطع مدار CL در حالت نجات اضطراری
۵۰	DISABEL FOOR	0	0	1	CABIN 1 HALL 1 FLOOR 1 (1 = ACTIVE) فعال یا غیر فعال کردن هر کدام از شستی های طبقات و یا کابین 1 بودن هر کدام از شستی ها به منزله فعال بودن و 0 کردن هر کدام از شستی ها به منزله غیر فعال کردن شستی آن طبقه می باشد
۵۱	CARCODEC FULL	0	0	1	فعال کردن برد گسترش بر روی برد کارکدک برای استفاده از برد کارکدک فول INACT = 0 ACT = 1
۵۲	MAIN BOARD MODEL	1	0	1	SERIAL = 1 PARALL = 0 معرفی سخت افزار برد اصلی برای برنامه در حال اجرا بر روی برد در صورتی که برد اصلی مختص کارکدک باشد بر روی 1 و در صورتی که سخت افزار برد اصلی پارالل باشد بر روی 0 تنظیم میگردد. (لازم به ذکر می باشد تمامی برد های ADL قابلیت عملکرد در حالت سریال و پارالل را دارا بوده (توضیح داده شده در پارامتر ۴۰) و پارامتر فوق جهت معرفی سخت افزار به نرم افزار جهت عملکرد بهتر برد می باشد که به صورت پیش فرض در کارگاه ADL تنظیم شده و نیازی به تغییر پارامتر فوق نمی باشد)

ADL ELEVATOR

راهنمای پیام ها و خطاهای LCD :

خطا	پیغام	علت و نحوه رفع آن	توضیحات
✓		قطع کنترل فاز یا فیوز تغذیه. (خطای داخلی درایو)	3VF FUALT
✓		موتور خیلی گرم شده است.	FTO = MOTOR HOT
✓		میکرو سوئیچ ترمز قطع شده است.	ERROR IN 4BS
	✓	کابین در حالت رویز یون هنگام پایین رفتن با برخورد به این میکرو سوئیچ توقف میکند.	CA1 IS ACTIVE
	✓	کابین در حالت رویز یون هنگام بالا رفتن با برخورد به این میکرو سوئیچ توقف میکند.	CAN IS ACTIVE
✓		میکرو سوئیچ شناسایی پایین قطع شده است.	FAULT: CA1 IS OPEN
✓		میکرو سوئیچ شناسایی بالا قطع شده است.	FAULT: CAN IS OPEN
✓		یک درب باز است.	ONE DOOR OPEN,66
✓		خطا در مگنت های دور انداز و توقف (هر دو با هم فعال شده اند)	ERROR LE-F & SL-F
✓		کنتاکت قفل درب ها قطع شده است.	CHEK DOOR LOCK,68
✓		میکرو سوئیچ های شناسایی بالا و پایین با هم فعال شده اند.	CA1 & CAN ACTIVE
✓		میکرو سوئیچ اضافه بار فعال است.	OVL = OVER LOAD
✓		میکرو سوئیچ آتشنشانی فعال است.	FIRE
✓		زیادی زمان حرکت کابین (بدون برخورد به سنسور توقف)	MOVEMENT TIMEOVER
✓		زیادی زمان بین دور اندازی و توقف.	LEVEL TIMEOVER
	✓	خطا در مگنت توقف.	ERROR IN LEV FLAG
✓		خطا در جهت حرکت کابین.	MOTOR MOVE INVERS
	✓	زیادی زمان حرکت درب کابین.	DOOR MOVE TIMEOUT
✓		میکرو سوئیچ های ابتدا و انتهای درب با هم فعال شده اند.	OPL & CLL ACTIVE
	✓	کلید درب بازکن فعال است.	DO KEY IS ACTIVE
✓		سوئیچ درب بسته مربوط به درب اتوماتیک خراب است.	69 BEFORE CLL
	✓	حرکت به سمت طبقه پارک.	MOVE TO PARK
	✓	بسته نشدن درب طبقات در ۳۰ ثانیه پس از زدن شستی.	TIMEOVER OF START
✓		در این خطا برق ترمینال TP4 قطع شده است.	SERI STOP IS OPEN
	✓	لطفا با شرکت تماس بگیرید.	BE IN CONTACT ADL
	✓	یکی از کنتاکتورها چسبیده است.	CONTACTORS ERROR

ADL ELEVATOR

خطا	پیغام	علت و نحوه رفع آن	توضیحات
✓		درخواست ها واقعی نیستند. (به درخواست مشتری بصورت سفارشی اضافه می شود)	NO REAL REQUEST
✓		پس از رسیدن به طبقه پایین در حالت نرمال ، این میکروسوئیچ دیده نشده است.	CA1 IS NOT ACTIVE
✓		پس از رسیدن به طبقه بالا در حالت نرمال ، این میکروسوئیچ دیده نشده است.	CAN IS NOT ACTIVE
	✓	شستی طبقه به عنوان کلید درب بازکن عمل می کند	FLOOR KEY ACTIVE
	✓	در صورت قطع شدن ارتباط بین دو تابلوی دوپلکس ، این پیام نمایش داده می شود.	NOISE IN SERIAL
	✓	در تابلوهای هیدرولیک هنگام LEVEL کردن مجدد نمایش می دهد.	RELEVELING
	✓	کنترل دو درب از طریق رله های DO و DC بصورت نرم افزاری می باشد.	TWO SS DOOR CABIN
	✓	کد ورود به تنظیمات اشتباه است.	WRONG PASSWORD
	✓	زمان FTF DELAY در پارامتر 28 مناسب نیست	FTF TIME IS HIGH
✓		قطع مدار 69 در حین حرکت	CHEK CABIN LOCK, 69
✓		قطع مدار 68 در حین حرکت	CHEK DOOR LOCK, 68
	✓	با شرکت ADL تماس بگیرید	CALL ADL ELEVATOR

NOTE

۱- پیام هایی که بصورت خطا نمایش داده می شوند در پارامتر LAST MESSAGE ذخیره می شوند. سایر پیام ها جنبه خبری دارند.

ADL ELEVATOR

نحوه تنظیم کنترل بارها :

مرحله	انجام دهید	نتیجه
۱	پتانسیومتر بالا (تنظیم جریان) را در جایی قرار دهید که هنگام استارت موتور و در شرایط عادی کار ، LED قرمز حدودا یک ثانیه چشمک بزند.	با این کار ، مدارات داخلی کنترل بار ، اضافه جریان را به مدت یک ثانیه حس می کنند.
۲	پتانسیومتر پایین (تنظیم زمان) را طوری تنظیم کنید که در شرایط عادی کار و با چشمک کوتاه LED قرمز ، رله خروجی قطع نکند. (حدودا ۳ ثانیه)	با این کار زمان واکنش کنترل بار (قطع رله خروجی) به اضافه جریان عبوری تنظیم میشود.
۳	کابین را در طبقات مختلف برده با تعداد نفرات مختلف امتحان کنید.	در این حالت نباید رله خروجی کنترل بار قطع کند.
۴	سیم ترمز را از ترمینال BR1 درآوريد سپس استارت بزنید.	رله خروجی کنترل بار باید بعد از زمان تنظیم شده بر روی کنترل بار قطع نماید.

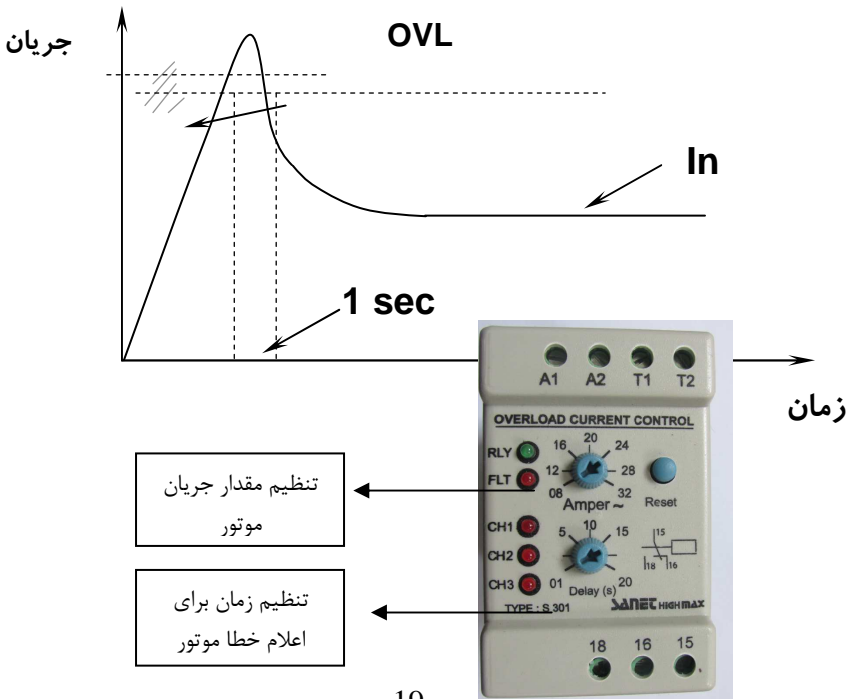

ADL ELEVATOR

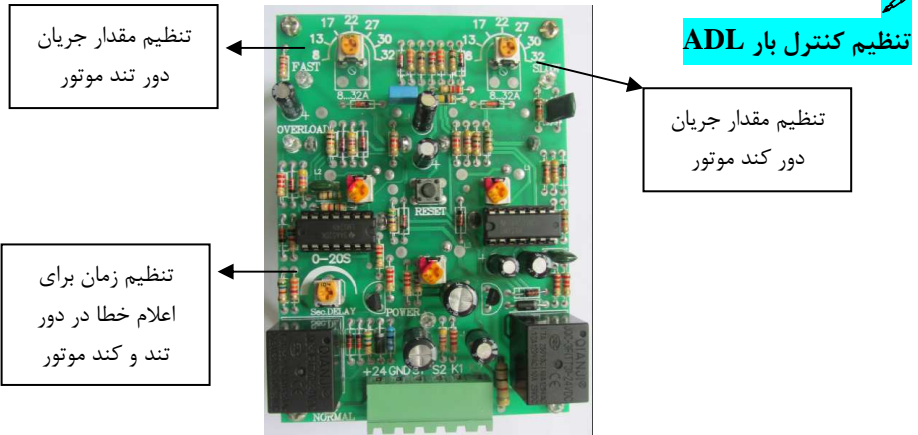

رفع خطاها در آغاز کار:

ردیف	ایراد	روش رفع آن
۱	کلید اصلی تابلو وصل می باشد اما خروجی کنترل فاز وصل نیست.	با اندازه گیری ولتاژ سه فاز ورودی بوسیله ولت‌متر به ترتیب ، ولتاژ و وجود فازهای ورودی دقت شود. در صورت سالم بودن کنترل فاز و صحت فازهای ورودی ، با جابجایی توانی فازها کنترل فاز وصل می شود. در صورت صحت فازهای ورودی ، اگر تابلو روشن نشد ، با شرکت در مورد تعویض کنترل فاز تماس گرفته شود.
۲	به محض روشن شدن تابلو ، تمام LED های طبقات برد اصلی روشن می شود و برد بوق ممتد میزند.	صحت نصب صحیح IC اصلی روی برد کنترل شود.
۳	فیوز شیشه ای 24V روی برد پل دیود به محض روشن شدن تابلو میسوزد.	ایراد در وسایل جانبی مانند فتومگنت ، سخن گو ، فتوسل، نمراتور ، شستی ها.
۴	فیوز شیشه ای 24V روی برد پل دیود پس از مدتی می سوزد.	۱- اضافه جریان در مدارات مختلف مانند فتومگنت ، سخنگو ، فتوسل، نمراتور ، شستی ها.
۵	فیوز شیشه ای DDR برد پل دیود میسوزد.	۱- خرابی مگنت درب بازکن یا پل دیود ۲- اتصالی در مدار سیم کشی مگنت درب بازکن
۶	پس از مدتی کار کردن پل دیود ترمز می سوزد.	۱- اتصالی در سیم پیچی ترمز وجود دارد. ۲- ولتاژ اعمال شده به سیم پیچی ترمز از حد مجاز آن بیشتر است. ۳- در مدار سیم کشی ترمز اتصالی وجود دارد.
۷	پس از مدتی فیوز F1 قطع می کند.	۱- ترمینال های 220 ولت خروجی از تابلو را یک به یک جدا کنید. ۲- یکی از قطعات تابلو اتصالی دارد.

ADL ELEVATOR

رفع خطاها در راه اندازی :

ردیف	ایراد	روش رفع آن
۱	شستی های احضار (طبقات و کابین) جای خود عمل نمی کنند.	۱-سیم کشی از برد اصلی تا ترمینال های ریلی داخل تابلو جابجا شده است. ۲- سیم کشی از ترمینال های تابلو تا شستی های طبقات جابجا شده است.
۲	شستی های احضار (طبقات و کابین) خود نگه دار نمی شوند.	۱- تابلو در حالت رویزیون می باشد یا کلید رویزیون روی تابلو و جعبه رویزیون خراب است. ۲- قطعات قسمت ورودی های شستی برد اصلی ایراد دارد.
۳	ترانس TPS پس از مدتی کار کردن به شدت گرم می شود.	۱- در یکی از قطعات تابلو یا خارج از آن اتصالی وجود دارد. ۲- جریان خروجی ترانس بیش از توان ترانس است. <i>از گذاشتن سیم بجای فیوز جدا خودداری کنید .</i>
۴	یک یا چند عدد از ورودی های شستی طبقات یا کابین دائما روشن می باشند.	۱- شستی طبقات مذکور معیوب است و دائما برگشت دارد و یا اتصال بدنه دارد. ۲- قطعات قسمت ورودی شستی ها معیوب است.
۵	رله DM موجود روی برد جذب می شود اما سری ایمنی در ترمینال 68 کامل نمیشود. <i>(نمایش خطای شماره 68-CHEK DOOR LOCK 10)</i>	۱- در ترمینال های DM1,DM2 ولتاژ خروجی وجود ندارد که میتواند یا از قطع بودن فیوز مربوطه روی برد پل دیود و یا از قطع بودن مسیر کنتاکت رله روی برد و ترمینال های اطراف برد باشد. ۲- اگر در ترمینال های خروجی ولتاژ وجود دارد ، ایراد می تواند از تراول کابل و ترمینال های مسیر آن باشد. ۳- اگر در جعبه رویزیون ولتاژ وجود دارد ، ایراد می تواند از خود مگنت درب بازکن باشد. ۴- ایراد از قفل و یا سیم کشی مربوط به طبقات
۶	گاهی پس از مدتی کار ، همه شستی های طبقات و یا کابین فرمان میگیرند.	۱- نیستن ارت بخصوص در تابلوهای VVVF ۲- اتصال بدنه مگنت درب بازکن ۳- خرابی در برد اصلی ۴- ضعیف بودن برق تابلو
۷	پس از جذب کنتاکتورها در ابتدای حرکت ، ترمز با کمی تأخیر عمل می نماید.	۱- ولتاژ تهیه شده برای مگنت ترمز توسط تابلو از حد مورد نیاز کمتر است. ۲- برق شبکه ضعیف است. ۳- فنرهای ترمز بسیار محکم بسته شده اند . ۴- در بوبین ترمز ایراد وجود دارد .
۸	پس از قطع کنتاکتورها در انتهای حرکت ، ترمز با کمی تأخیر قطع می شود.	۱- ولتاژ تهیه شده برای مگنت ترمز توسط تابلو از حد مورد نیاز بیشتر است. ۲- فنرهای ترمز بسیار شل بسته شده اند. ۳- هسته آهنی مگنت ترمز آهنربایی شده است که باید تعویض شود.

ADL ELEVATOR

<p>۱- کوتاه بودن پرچمک توقف ۲- شل بودن ترمز ۳- کم بودن فاصله پرچم دوراندازی طبقات (کمتر از 80cm) ۴- خرابی سنسور یا آهنربای مربوط به LEVEL</p>	<p>کابین هنگام توقف از پرچم LEVEL رد می شود.</p>	<p>۹</p>
<p>۱- سنسور دورانداز SLF ایراد دارد. ۲- لیمیت سوئیچ CA1 و یا CAN باز مانده است. ۳- در سیم کشی نمراتور اتصالی وجود دارد.</p>	<p>کابین حرکت می کند اما نمراتور تغییر نمی کند.</p>	<p>۱۰</p>
<p>۱- شستی طبقات مذکور معیوب است و دائم برگشت دارد و یا اتصال بدنه دارد. ۲- قطعات قسمت ورودی شستی ها معیوب است.</p>	<p>یک یا چند عدد از ورودی های شستی طبقات یا کابین دائما روشن می باشند.</p>	<p>۱۱</p>
<p>۱- در ترمینال های DM1, DM2 ولتاژ خروجی وجود ندارد که میتواند یا از قطع بودن فیوز مربوطه روی برد پل دیود و یا از قطع بودن مسیر کنتاکت رله روی برد و ترمینال های اطراف برد باشد. ۲- اگر در ترمینال های خروجی ولتاژ وجود دارد ، ایراد می تواند از تراول کابل و ترمینال های مسیر آن باشد. ۳- اگر در جعبه رویزیون ولتاژ وجود دارد ، ایراد می تواند از خود مگنت درب بازکن باشد. ۵- ایراد از قفل و یا سیم کشی مربوط به طبقات</p>	<p>رله DM موجود روی برد جذب می شود سری ایمنی در ترمینال 68 کامل نمیشود. (نمایش خطای CHEK DOOR LOCK 68)</p>	<p>۱۲</p>
<p>۱- برق شبکه ضعیف است. ۲- فنرهای ترمز خیلی محکم شده اند. ۳- سیم کشی ارتباطی تابلو تا ترمز موتور چک شود.</p>	<p>ترمز در هنگام تغییر دور ، قطع و وصل می گردد.</p>	<p>۱۳</p>
<p>۱- ورودی FTO فعال شده است. ۲- سویچ OVL خراب است. ۳- به پیغام LCD دقت شود .</p>	<p>کابین در طبقه خاصی می ایستد و دیگر حرکت نمی کند.</p>	<p>۱۴</p>
<p>۱- تعداد طبقات به طور اشتباه تنظیم شده است. ۲- شستی طبقات مورد نظر اتصالی دارد.</p>	<p>کابین بین دو طبقه دائما بالا و پایین میروند.</p>	<p>۱۵</p>
<p>۱- اشکال در مسیر سری استپ می باشد. ۲- کنتاکت بسته کمکی کنتاکتورها ایراد دارد. ۳- ولتاژ شبکه ضعیف می باشد.</p>	<p>گاهی کنتاکتورها به سرعت قطع و وصل می شوند.</p>	<p>۱۶</p>
<p>۱- برق شبکه ضعیف است. ۲- فنرهای ترمز خیلی محکم شده اند. ۳- سیم کشی ارتباطی تابلو تا ترمز موتور چک شود.</p>	<p>ترمز در هنگام تغییر دور ، قطع و وصل می گردد.</p>	<p>۱۷</p>
<p>۱- ورودی DO دائما قطع (باز) است. (بررسی کنتاکت فتوسل) ۲- ورودی LEF تابلو قطع بوده و یا آسانسور در لول متوقف نمی شود.</p>	<p>روشنایی اتوماتیک کابین قطع نمی شود.</p>	<p>۱۸</p>
<p>۱- کنترل بار و کنترل فاز تابلو ایراد دارد.</p>	<p>پس از آمدن برق شبکه ، تابلو نیاز به ریست شدن دارد.</p>	<p>۱۹</p>

ADL ELEVATOR

۲۰	۱- زمان دور اندازی سر طبقه کمتر یا بیشتر از حد مورد نیاز است. ۲- تنظیم نرم افزاری دوراندازی با پرچمک اول یا دوم درست نمی باشد.	۱- محل نصب پرچمک دورانداز درست نیست. (به نقشه مربوطه مراجعه شود) ۲- تنظیم نرم افزاری دوراندازی با پرچمک اول یا دوم درست نمی باشد.
----	---	---

رفع خطاها در راه اندازی درب :

ردیف	ایراد	روش رفع آن
۱	کابین در سر طبقه (بعضی یا همه طبقات) توقف کرده ، اما درب را باز نمیکند.	۱- هنگام توقف ، فتومگنت LEVEL از پرچمک بیرون می آید ، چون آهنربای LEVEL از حد معمول کوتاهتر است. (LED,LEVEL روشن می ماند) ۲- ترمز موتور تنظیم نیست.
۲	پس از دریافت فرمان حرکت ، درب کابین بسته نمی شود. (نمایش خطای DOOR MOVE TIMEOUT)	برق سیستم درب اشتباها به CL وصل شده است که دارای تایمر می باشد. یا به خطای LCD توجه شود : ۱- سوئیچ انتها و ابتدای درب با هم قطع هستند. ۲- ورودی DO قطع است. ۳- درایو سر درب خراب است و یا ایراد در سیم ارتباطی وجود دارد.

رفع خطا در ارتباط کارکدک :

ردیف	ایراد	روش رفع آن
۱	برد اصلی یکسره بوق میزند (یا پیغام قطع بودن ارتباط سریال را میدهد)	۱- ارتباط سریال AX,BX برد اصلی با برد کارکدک قطع می باشد ۲- تغذیه برد اصلی وصل نمی باشد ۳- برد در حالت پارالل می باشد ولی پارامتر ۴۰ برد اصلی فعال شده است. ۴- جای AX و BX بر عکس می باشد.
۲	برد کارکدک بوق منقطع میزند	۱- تغذیه برد کارکدک وصل میباشد ولی ارتباط سریال با تابلو اصلی برقرار نیست ۲- پارامتر ۴۰ برد اصلی فعال نمی باشد .

چند نکته در راه اندازی تابلو های 3VF :

۱. بسته شدن (BRAKE RESISTOR) مقاومت ترمز به ترمینال های **B1 , B2**
۲. دور تند موتور به ترمینالهای تابلو **U,V,W** بسته می شوند.
۳. اتصال سیستم به ارت (EARTH)
۴. بالانس بودن کابین و کادر وزنه را تست نمائید و در صورت نیاز از زنجیر جبران استفاده نمائید

ADL ELEVATOR

جدول مقایسه برابری ترمینال های تابلوی ADL با تابلو های دیگر :

ADL	AFP	آریان آسانسور	پار کنترل	ردیف
FLC	FLC	TR	RL	1
R	R	R	R	2
S	S	S	S	3
T	T	T	T	4
U	U	U	U	5
V	V	V	V	6
W	W	W	W	7
U1	U1	U1	X	8
V1	V1	V1	Y	9
W1	W1	W1	Z	10
MP	MP	L3	N	11
MP	MP	L3	L2	12
CL	CL	L6	L3	13
CPL	CPL	L5	L1	14
CPL2	CPL2			15
FTS	FTS			16
FAN	FAN			17
BR1	BR1	BM1	BR+	18
BR2	BR2	BM2	BR-	19
DM1	DM1	VO	RC+	20
DM2	DM2	VO	RC-	21
DU	DU	LF1	UAL	22
DD	DD	LF2	DAL	23
+24	+24	VLL	+24	24
G90	G90	110	GND	25
TP1	TP1	B90	419	26
TP2	TP2	C90	419A	27
TP3	TP3	-	420	28
TP4	TP4	71	110	29
66	66	66	401	30
68	68	68	402	31
69	69	69	400A	32
FTO	FTO	FTO	P1- P2	33

ADL ELEVATOR

ADL	AFP	آریان آسانسور	پار کنترول	ردیف
FIR/OVL	FIR/OVL	FIR/OVL	FIR/OVL	34
REV	REV	CRV	405	35
RVD	RVD	JU1	406	36
RVU	RVU	JU2	407	37
SLF	SLF	CF3	MU-MD	38
LEF	LEF	1CF	MU-MD	39
C1,....,C8	C1,....,C8	DC1,....,DC8	CL1,....,CL8	40
H1,....,H8	H1,....,H8	DR1,....,DRL	DL1,....,DL8	41
G22	G22	80/51/GND	GND	42
+24	+24	VLL	+24	43
AL3/AL4	AL3/AL4	-	AL2-AL1	44
UD	UD	M1	U6	45
VD	VD	M2	V6	46
WD	WD	M3	W6	47
4BS	4BS	4BS	4BS	48
DO	DO			49
DC	DC			50
SP1-SP2	SP1-SP2	SP1-SP2	SP1-SP2	51
OPL	OPL			52
CLL	CLL			53
A ,....,1	A ,....,1	A ,....,1	A ,....,1	54
CA1	CA1	CA1	403 DLS	55
CAN	CAN	CAN	410 ULS	56

ADL ELEVATOR

راهنمای راه اندازی سیستم نجات اضطراری در تابلو های ADL :

مقدمه :

سیستم نجات اضطراری یک سیستم تامین کننده برق اضطراری (RESCUE POWER) می باشد که در هنگام قطع برق یا هر گونه نابسامانی در ولتاژ شبکه ، با استفاده از برق ذخیره شده در باطری های پشتیبان (BACK UP) ، با کنترل اتوماتیک تمامی سیستم های آسانسور ، آن را به تراز طبقه می رساند و مسافران را از نگرانی می رهااند .

امکانات :

- عملکرد اتوماتیک سیستم نجات اضطراری به هنگام قطع برق و یا دو فاز شدن برق شبکه
- مجهز به برد شارژر سوئیچینگ مجزا با توان مناسب و حفاظت الکتریکی بالا
- دارای حفاظت الکتریکی در ورودی و خروجی بردهای اضطراری (کنترل جریان و ولتاژ و تایمر طول مسیر)
- امکان نمایش ولتاژ باتری های پشتیبان و نمایش پیغام ها و خطاهای احتمالی بر روی LCD
- مجهز به سیستم BATTERY CUT جهت جلوگیری از دشارژ کامل باتری ها و خرابی زودرس آنها
- دارای قابلیت راه اندازی موتور ها با توان بالا
- امکان تنظیم پارامترهای برق اضطراری در برد اضطراری و برد اصلی
- قابلیت تشخیص برد اصلی در حالت اضطراری و چک نمودن تمامی ورودی ها

راه اندازی سیستم نجات اضطراری در تابلو فرمان های ADL به صورت تلفیقی و به ۳ صورت متناسب با نوع تابلو فرمان مطابق موارد زیر صورت می پذیرد :

۱. راه اندازی به روش PWM (مخصوص تابلو فرمان های دو دور تلفیقی و برخی از درایوها)
۲. راه اندازی به روش (EVA (EVACUATION) مخصوص تابلو های 3VF و تابلو های هیدرولیک)
۳. راه اندازی به روش UPS

- ❖ لازم به ذکر می باشد تمامی تابلو فرمان های ADL مجهز به سیستم نجات اضطراری قابلیت عملکرد با ۴ عدد باطری را دارا می باشد .
- ❖ قیل از نصب باطری ها دقت گردد کلید EMR تابلو قطع باشد.
- ❖ باتری های خریداری شده از شرکت ADL دارای گارانتی می باشند.

ADL ELEVATOR

❖ راه اندازی به روش PWM :

❖ در این روش از دو برد اینورتر و سه فاز استفاده شده است و ترمینال ها مربوطه به شرح زیر می باشد.

BA1: ترمینال طوسی اول (شامل سیم قرمز قدرت)

BA2: فیوز میناتوری (شامل سیم زرد قدرت)

BA3: ترمینال طوسی وسط (شامل سیم قرمز نازک)

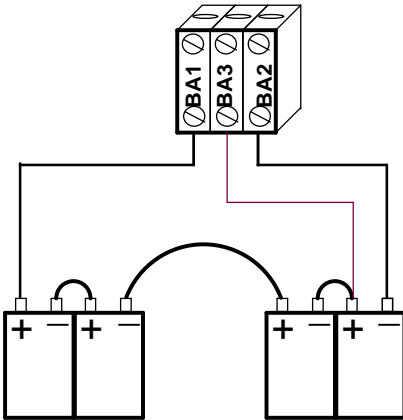

راه اندازی به روش EVA :

راه اندازی در این روش مطابق PWM می باشد با این تفاوت که تنها از برد اینورتر استفاده شده است
در سیستم های 3VF درایو نقش برد سه فاز را ایفا می نماید و در سیستم های هیدرولیک با توجه به حرکت همیشگی در جهت پایین و وجود شیرهای برقی نیازی به برد سه فاز نمی باشد.

BA1: ترمینال طوسی اول (شامل سیم قرمز قدرت)

BA2: فیوز میناتوری (شامل سیم زرد قدرت)

BA3: ترمینال طوسی وسط (شامل سیم قرمز نازک)

نکته :

در تابلو های کارکدک دار نیازی به نصب سیم

به ترمینال **BA3** وجود ندارد و تنها ابتدا و

انتهای باطری ها به ترمینال های **BA1** ،

BA2 نصب می گردد.

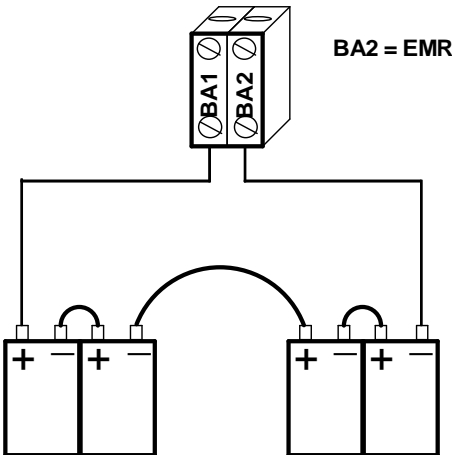

ADL ELEVATOR

راه اندازی به روش UPS :

این روش مختص سیستم های 3VF که دارای قابلیت عملکرد در حالت نجات اضطراری با مد UPS را دارا می باشند , می باشد. این روش در تابلو هایی با درایو هایی همچون YASKAWA و GEFRAN و iASTAR و SBT و ... مورد استفاده قرار میگیرد .

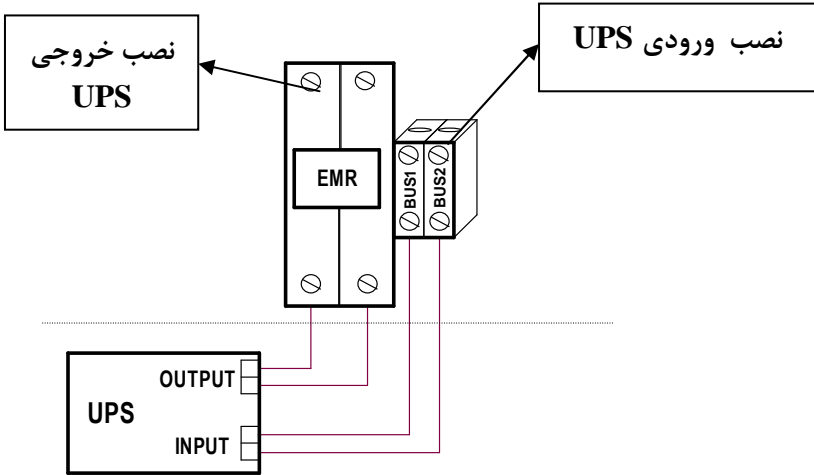

ADL ELEVATOR

نقشه مدارات کارکدک :

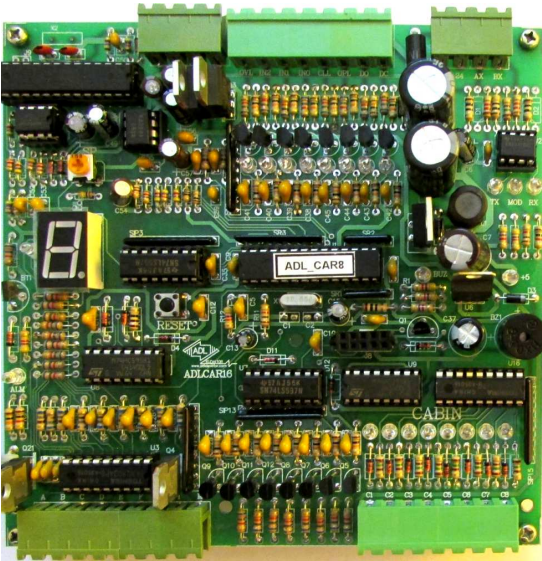

نکته :

تمامی ترمینال های قسمت بالای برد کارکدک به ریل ترمینال موجود در کنار برد کارکدک سیم کشی شده است و سیم های تراول کابل فقط به برد ریل ترمینال کنار برد کارکدک نصب می شود.

در ورژن جدید برد ها با نرم افزار 3-V5 ورودی مربوط به روزیون و رویزیون بالا و رویزیون پایین به صورت نرم افزاری ارتباط برقرار کرده و نیازی به سیم کشی نمی باشد.

نام ترمینال کارکدک	شرح عملکرد ترمینال های برد کارکدک	نام ترمینال کارکدک	شرح عملکرد ترمینال های برد کارکدک
+GND , +24	برق تغذیه	+SP-	خروجی سخنگو
AX , BX	ارتباط سریال با تابلوی اصلی	DD , DU	لامپ جهت پایین و بالا
OVL	اضافه بار کابین	C1 C8	برگشت شستی های کابین تا طبقه هشتم
OPL , CLL	میکروسوییچ حد باز شدن و بسته شدن درب کابین	A , , M	نمراتور
DO , DC	شستی درب بازکن و درب بسته کن داخل کابین	IN0 , IN1 , IN2	ورودی رویزیون و رویزیون جهت بالا و پایین

- ترمینال AX جعبه کارکدک به AX ترمینال تابلو اصلی و ترمینال BX جعبه کارکدک به BX ترمینال تابلو اصلی وصل گردد.
- در هنگام راه اندازی اولیه ترمینالهای DO به ترمینال G22 پل داده شود.
- جهت فعال سازی ارتباط سریال پارامتر 40 برد اصلی بر روی 1 تنظیم شود.

ترمینال های ارتباطی بین جعبه کارکدک و تابلوی اصلی :

AX,BX,G22,+24,LEF,SLF,C,CM,TP3,TP4,66,69,MP,CL,CPL,CPL2

ADL ELEVATOR